

PRINTABLE PLANE
DELTA
VERSION 2.0

Paperiliidokin kokoamisohjeet

Tarvikkeet: Sakset, askarteluveitsi, viivotin, sukkapuikko tai vastaava, askarteluliimaa ja yksi paperiliitin.

Tulosta liidokki A4 kokoiselle 100-120g/m² paperille. Tavallinen 80g/m² kopiopaperi saattaa olla liian ohutta pitääkseen ryhtinsä. Jos valitsit värillisen liidokin, niin anna arkin kuivahtaa hetki ennen jatkotoimenpiteitä.

Leikkaa kaikki osat irti arkista ääri viivoja pitkin. Leikkaa myös runkokappaleessa "C" oleva viivoitettu alue pois. Runkokappaleen etupäässä on nuolen osoittama puolikaari (kuva 1). Tee veitsellä viilto puolikaarta pitkin.

Harmaat viivat ovat taitoksien paikkoja. Nuuttaa kaikki taitokset ennen taittamista. Aseta viivotin harmaan viivan suuntaisesti ja paina ja vedä sukkapuikon kärjellä viivaa pitkin. Varo rypistämästä paperia. Nyt taitoksien pitäisi syntyä siististi. Älä ylitaita taitoksia, ettei paperi menettäisi jäntevyyttään.

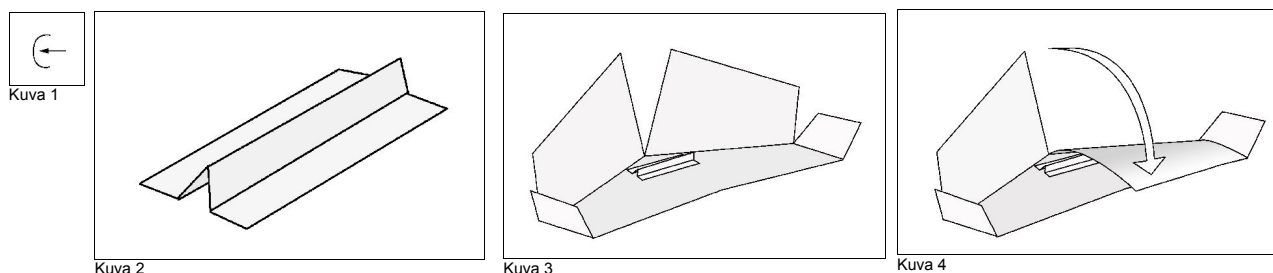

Taittele kappale "B" kuvan mukaisesti (kuva 2). Taittele siipi, kappale "A", ja liimaa B-kappale siiven tekstiittömälle puolelle keskelle, niin että B-kappaleen kulmat osuvat siiven etureunan taitokseen, kuten kuvassa 3. Taivuta siiven yläpuolet alas (kuva 4) ja liimaa siiven takareunat vastakkain. Siipi on valmis.

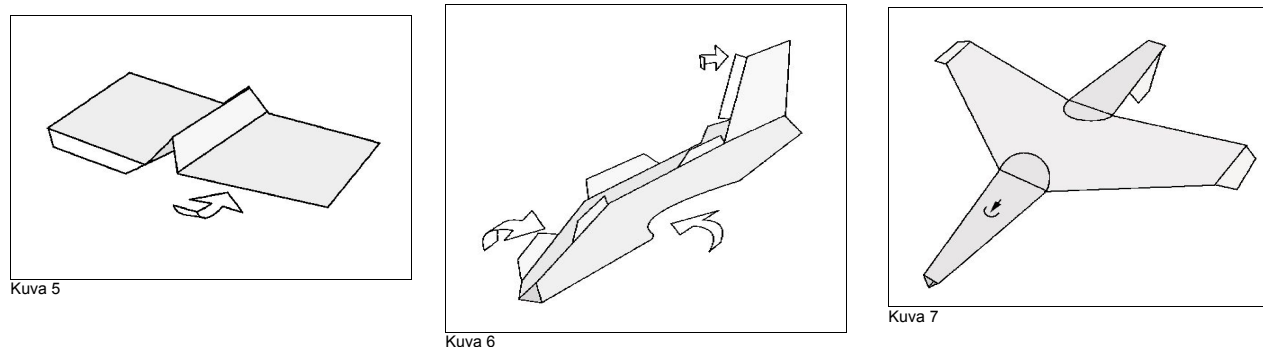

Taittele korkeusperäsin, kappale "D", kuten kuvassa 5.

Taittele runkokappale "C" harmaita viivoja pitkin "kolmion muotoiseksi putkeksi" (kuva 6). Taivuta reunojen suikaleet rungon yli ja liimaa kiinni. Taita sivuperäsimen etureunassa oleva suikale taakse ja liimaa kiinni.

Kiinnitä siipi rungon alapuolella olevaan aukkoon (kuva 7) ja liimaa puolipyöreät "lipareet" siiven alapintaan kiinni. Koeta asettaa siipi mahdollisimman keskelle ja suoraan. Käytä tähtäysapuna siivessä ja rungossa olevia viivoja. Pujota paperiliitin nokkapainoksi nuolen osoittamaan puolikaaren muotoiseen aukkoon nuolen suuntaisesti.

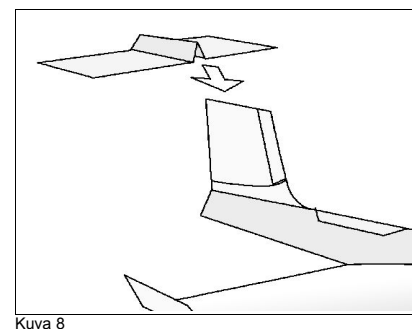

Kiinnitä lopuksi korkeusperäsin sivuperäsimen päälle, kuten kuvassa 8.

Liidokki on nyt valmis. Nokkapainoa siirtelemällä ja taivuttelemalla peräsintä varovasti saat liidokin lentämään suoraan, tai kaartamaan jos niin haluat.

Paras tapa heittää liidokkia on tarttua sitä "kynäotteella" nokasta ja nakata kevyesti ilmaan kuten tikka.

Ankarissa törmäyksissä nokkapainolla on taipumus siirtyä sijoiltaan ja aiheuttaa arvaamattomia lentoratoja.